

NB: Rappresentato un gruppo con mandata a DX

### MANUTENZIONE

Si consiglia di installare dopo il modulo idraulico due valvole a sfera di isolamento (D) (opzionali) per consentire un'agevole manutenzione o sostituzione dei componenti del gruppo. In questo caso chiudere le valvole (A), (B) e (D) ruotando i rispettivi comandi in senso orario. In caso di acqua particolarmente sporca è possibile pulire l'otturatore della valvola termica agevolmente (Fig. 1). Terminata la manutenzione, riaprire le valvole a sfera e ripristinare la pressione dell'impianto.

### CARATTERISTICHE TECNICHE

PN 10. Temperatura massima 100°C

Connessioni esterne disponibili: 1"1/4 Femmina.

### DIMENSIONI

**Isolamento in PPE:** Il guscio isolante comprende un inserto centrale che avvolge il circolatore e prevede un passaggio per il relativo cavo. Sono disponibili uscite per il passaggio cavi verso la parte alta e la parte bassa dell'isolamento.

Dimensioni: 250x400x170 mm.

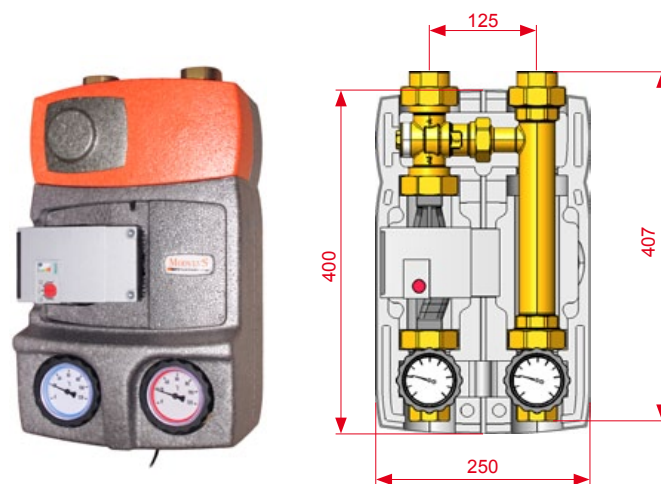

### VALVOLA DI NON RITORNO 20 mbar

Sempre presente nel tubo di raccordo del ramo di mandata, evita la circolazione naturale del flusso (effetto termosifone). Durante l'assemblaggio, assicurarsi che sia correttamente posizionata nella sua sede nel tubo di raccordo.



### CAMPO D'IMPIEGO

Per potenze fino a 93 kW (con  $\Delta t$  20 K) e portata massima di 4000 l/h. Valore Kvs: 7,0.

Dati indicativi calcolati con un circolatore di prevalenza 8 m.

Per un dimensionamento preciso o portate superiori, fare riferimento ai diagrammi del circolatore.

# MODULI IDRAULICI ANTICONDENSA M2 FIX3 CS - SERIE DN32

## REVERSIBILITA' DEL MODULO IDRAULICO. MANDATA A SINISTRA.

Tutti i moduli idraulici **M2 FIX3 CS** sono reversibili per spostare il ramo di mandata da destra (esecuzione maggiormente richiesta) a mandata sinistra.

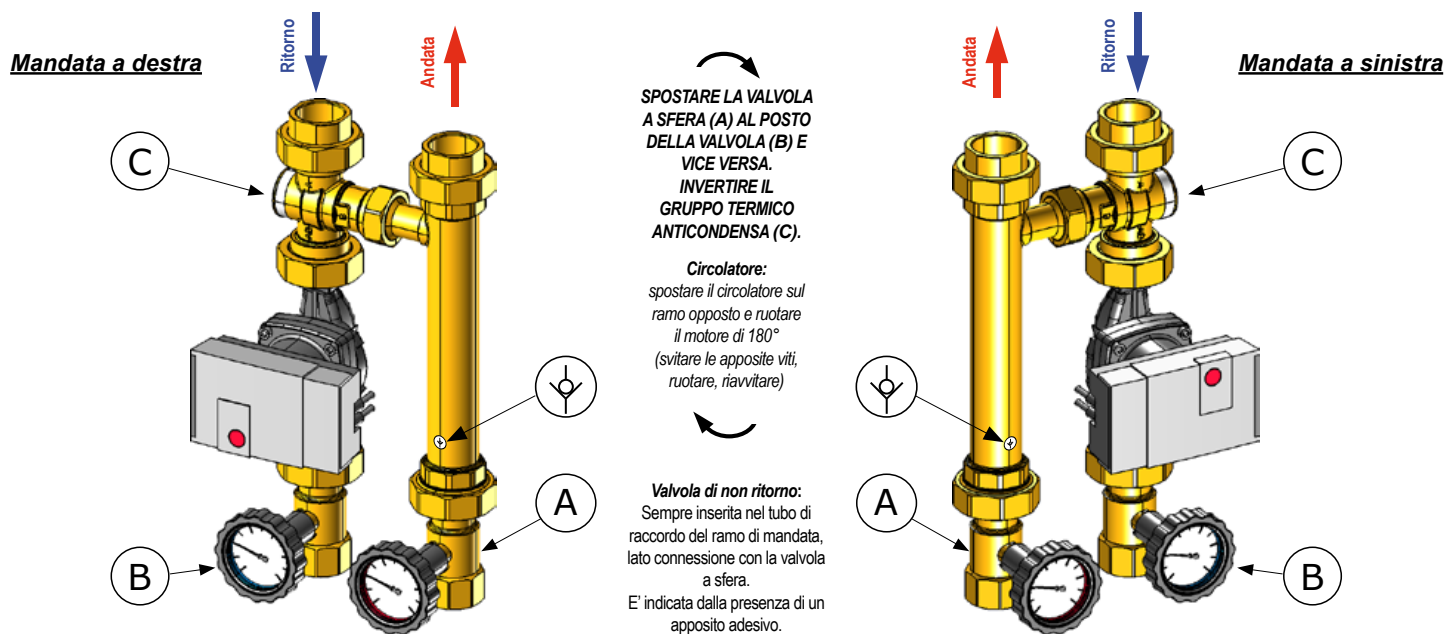

- (A) Valvola a sfera sul ramo di mandata (termometro con anello rosso).
- (B) Valvola a sfera sul ramo di ritorno (termometro con anello blu).



**MANUTENZIONE:** La valvola anticondensa (C) può essere smontata per manutenzione. Svitare il tappo con esagono 19 con una chiave appropriata. Estrarre i componenti, pulire, lubrificare e rimontare rispettando la sequenza della Figura 1.



Figura 1



### PRINCIPIO DI FUNZIONAMENTO:

(1) - All'accensione della caldaia la valvola termica è chiusa verso l'utilizzatore fino a quando il fluido del circuito del generatore non raggiunge la temperatura di apertura della valvola termica (es. 55°C). In questa fase il fluido ricircola attraverso il by-pass (B).

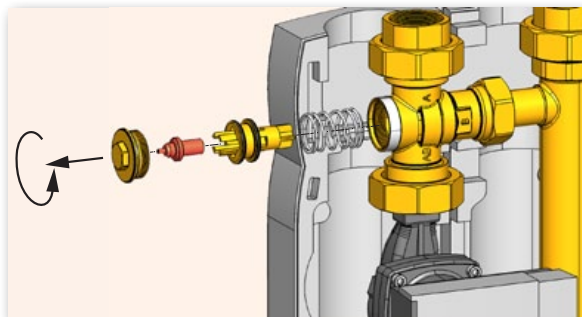
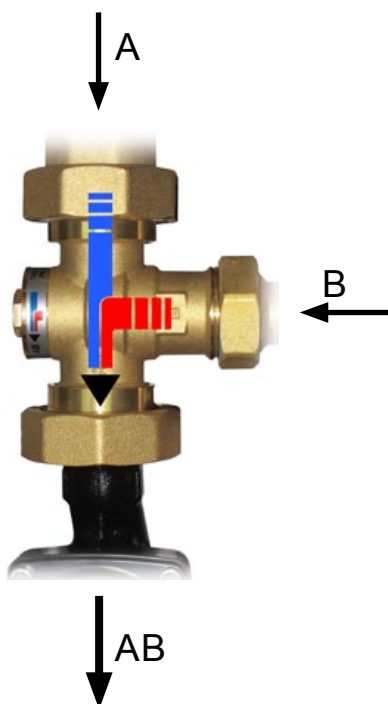
(2) - Al raggiungimento della temperatura di apertura della valvola termica (es. 55°C), proporzionalmente viene aperta la via (A) alle utenze ed il by-pass viene chiuso.

(3) - A questo punto la temperatura di mandata aumenta progressivamente, fino alla completa apertura della valvola termica e relativa chiusura del by-pass. Questo avviene a circa 10 K in più rispetto alla temperatura di apertura (nel nostro esempio a circa 65°C). Ora l'impianto è in funzione e la temperatura del fluido di mandata può salire fino al valore preimpostato.